



# J&H Equipment, Inc.

## Retire o máximo de sua peneira vibratória

### **ALIMENTADOR DE CORPO CENTRAL ESTÁTICO J&H**

#### **CARACTERÍSTICAS:**

- Capacidade de alimentação varia de 10 a 250 mtp/h
- Disponível em 40", 60", 72" e 84" de largura para se adequar a qualquer peneira J&H
- Dois Motores vibratórios excêntricos J&H, com sistema de ajuste
- Portas de aço de fácil desmonte para acessar o interior do alimentador e inspecionar o fluxo de material e executar manutenção

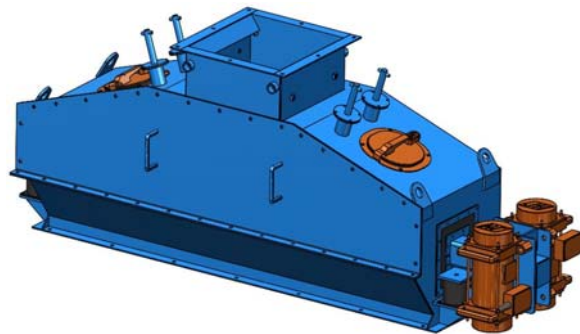

- Especialmente projetado para otimizar a distribuição de material nas peneiras J&H
- Última geração de isolamento de vibração
- Projetado para vida útil extensa e fácil manutenção
- Construção robusta, design simples mas consagrado
- Produzido utilizando robôs soldadores de última geração e equipamentos de corte a laser

O alimentador J&H SBC é um maquinário totalmente enclausurado, no qual apenas a bandeja distribuidora interna é vibrada. Os coxins especialmente projetados J&H possibilitam máxima amplitude de vibração nas bandejas com transmissão ao corpo do alimentador desprezível. O alimentador acopla diretamente e é suportado por qualquer peneira J&H.

Alimentadores J&H são projetados de maneira a aumentar a eficiência de peneiras J&H através da distribuição do fluxo de material por sobre toda a tela. A amplitude da bandeja distribuidora é otimizada via pesos vibratórios excêntricos ajustáveis. Além do ajuste da vibração, o alimentador J&H SBC oferece defletores ajustáveis para adequar-se a necessidades específicas de materiais. Todos os alimentadores vem com portas de acesso de fácil remoção para facilidade de inspeção e manutenção.

O alimentador J&H SBC é essencial para maximizar a vida útil das telas e das peneiras.

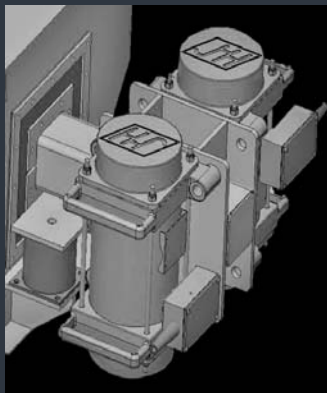
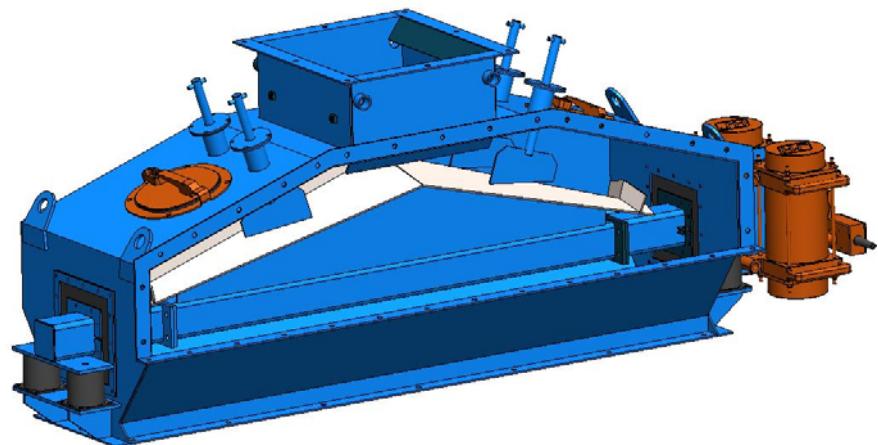

RUA AFONSO RICCIOPPO, 451 - DISTRITO IND. I - UBERABA/MG  
cinetica@castech.com.br / felipe@castech.com.br  
Site oficial: <http://www.castech.com.br/produtos/>



CINETICA  
SISTEMAS

